

DAIKIN

4P359542-1H

Adaptador de conexión
de LAN inalámbrica
<BRP069A41>

Manual de
instalación

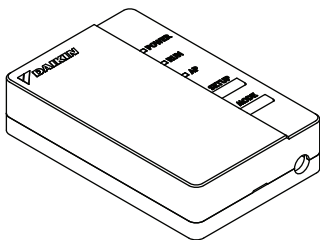

Página de inicio: <http://www.onlinecontroller.daikineurope.com>

- ◆ Para obtener más información sobre especificaciones, métodos de ajuste, preguntas frecuentes o consultar una copia de la declaración original de conformidad o la última versión de este manual, visite la página de inicio anterior.



- ◆ Por la presente, Daikin Industries Czech Republic s.r.o. declara que el modelo BRP069A41 cumple con los requisitos básicos y otras disposiciones relevantes de la directiva 1999/5/EC.

Accesorios

Compruebe si el paquete incluye los siguientes accesorios.

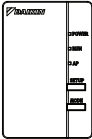
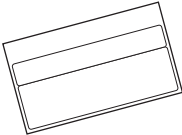
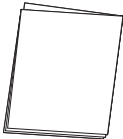
Modelo BRP069A41 ※1 Pegar en la zona del sello del reverso de esta hoja y guardar en un lugar seguro.		
(A) Adaptador de conexión LAN inalámbrica 	(B) Sello de número de serie (1 hoja) ※1 	(C) Manual de instalación (1 unidad) 

Precauciones de seguridad

- ◆ A continuación se describen los significados de los símbolos visuales utilizados en esta documentación.

Entregue este manual de instalación al cliente una vez completada la instalación.

- ◆ Para realizar una prueba de funcionamiento del aire acondicionado, siga el manual de instalación de la unidad de aire acondicionado.



La protección de los equipos marcados con este símbolo se garantiza mediante un doble aislamiento, por lo que no es necesaria una conexión a tierra de seguridad.



Prohibido



Seguir instrucciones



Advertencia Situaciones que podrían provocar lesiones graves o la muerte.

Durante la instalación:



- Deje la instalación en manos de su distribuidor o de un técnico.
(Podría producirse una descarga eléctrica o un incendio.)
- Utilice siempre los accesorios y los componentes especificados para la instalación. Siga siempre las instrucciones del manual de instalación.
(La unidad podría caerse o podría producirse una descarga eléctrica o un incendio.)
- La instalación eléctrica y los trabajos desarrollados en ella deben cumplir lo expuesto en el manual de instalación y respetar las normativas nacionales o códigos de prácticas correspondientes.
- Apague siempre la alimentación durante la instalación.
(El contacto con componentes eléctricos puede provocar una descarga eléctrica.) El interruptor principal de la instalación está situado en la unidad exterior. Apague este interruptor principal para apagar la alimentación.

Precauciones de seguridad



Advertencia Situaciones que podrían provocar lesiones graves o la muerte.

Durante la utilización:



- No desarme, modifique ni repare la unidad.
(Podría producirse una descarga eléctrica, un incendio o lesiones.)
- No manipule este producto con las manos húmedas.
(Podría producirse una descarga eléctrica o un incendio.)
- No permita que este producto se moje ni lo utilice durante un baño o al realizar actividades similares con agua.
(Podría producirse una descarga eléctrica o un incendio.)
- No utilice este producto cerca de equipos médicos ni de personas que utilizan marcapasos cardíacos o desfibriladores. Este producto puede provocar interferencias electromagnéticas potencialmente mortales.
- No utilice este producto cerca de equipos de control automático, como puertas automáticas o sistemas de alarma de incendios.
(Podría provocar accidentes, a causa de un comportamiento incorrecto del equipo.)



- Desconecte de inmediato el enchufe del aire acondicionado si detecta olores o ruidos anómalos, en caso de sobrecalentamiento o en caso de presencia de humo.
(Podría producirse un incendio o una avería.)
 - ◆ Solicite una revisión a su distribuidor.
- Desconecte el enchufe del aire acondicionado si el producto se ha caído o si se ha dañado la estructura.
(Podría producirse un incendio o una descarga eléctrica.)
 - ◆ Solicite una revisión a su distribuidor.

Precauciones de seguridad



Precaución

Situaciones que podrían provocar daños personales o materiales.

Durante la instalación:



- No instale el producto en lugares en los que puedan producirse fugas de gases inflamables.
(Puede producirse un incendio.)



- Al desconectar el cable de conexión, sujételo por el conector.
(De lo contrario, podría producirse un incendio o una descarga eléctrica.)

Durante la utilización:



- No utilice este producto en lugares accesibles a niños pequeños.
(Pueden producirse lesiones.)

- No utilice este producto cerca de un horno microondas.
(Podría perjudicar las comunicaciones de la LAN inalámbrica.)

Requisitos relativos al desecho de residuos



- Su producto está marcado con este símbolo. Este símbolo significa que los productos eléctricos y electrónicos no deben mezclarse con el resto de residuos domésticos no clasificados.
- No intente desmontar el sistema usted mismo: el desmantelamiento del sistema y otros componentes debe ser efectuado por un instalador competente de acuerdo con las normas locales y nacionales aplicables.
- El producto y los residuos deben ser tratados en instalaciones especializadas para su reutilización, reciclaje y recuperación.
- Al asegurarse de desechar este producto de la forma correcta, está contribuyendo a evitar posibles consecuencias negativas para el entorno y para la salud de las personas. Contacte con el instalador o con las autoridades locales para obtener más información.

Componentes principales

Adaptador de conexión LAN inalámbrica

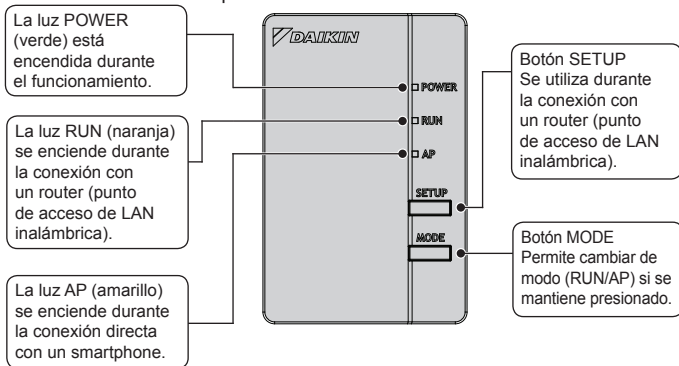

BRP069A41

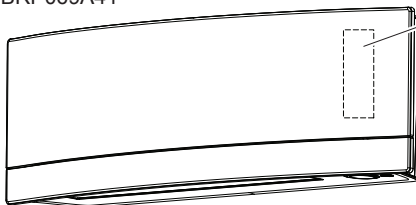

Adaptador de conexión LAN inalámbrica (el producto está dentro de la unidad interior)

- 1 Fije el adaptador de conexión de LAN inalámbrica en la unidad interior.

 Peligro

Apague siempre la alimentación durante la instalación. (El contacto con componentes eléctricos puede provocar una descarga eléctrica.) El interruptor principal de la instalación está situado en la unidad exterior.

■ BRP069A41

Retire el panel frontal superior de la unidad interior y abra la puerta, sujete el cable de conexión con los dedos y extráigalo y, a continuación, retire la banda de sujeción y separe el tubo aislante del cable de conexión.

- ◆ Consulte el manual de instalación del aire acondicionado para obtener más información sobre el desmontaje del panel frontal superior.

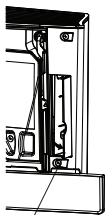

Abra la puerta

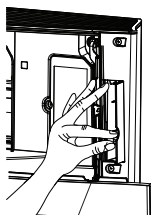

Sujete el cable de conexión

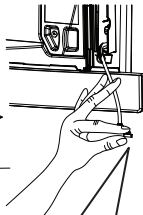

Banda de sujeción

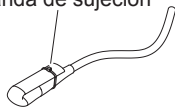

Tubo aislante

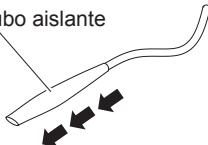

Conector (blanco)

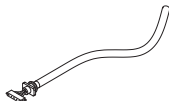

2 Desmonte la carcasa del adaptador (superior).

■ BRP069A41

Introduzca un destornillador normal en la muesca entre las carcasas superior e inferior para desmontarla. (Tenga cuidado de no dañar la carcasa.)

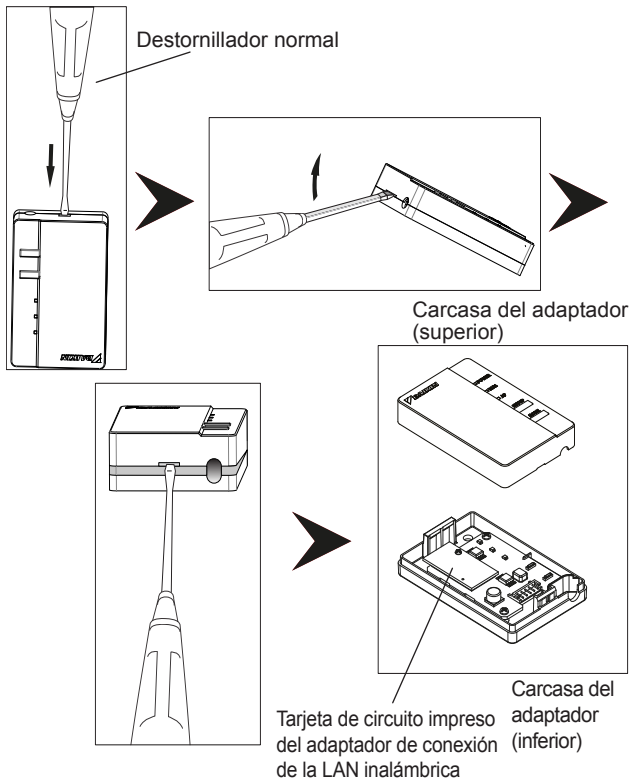

3 Conecte el cable de conexión al producto.

■ BRP069A41

Fije el conector del cable de conexión (blanco).

- ◆ Fije el cable de conexión a la muesca de la carcasa del adaptador (inferior).

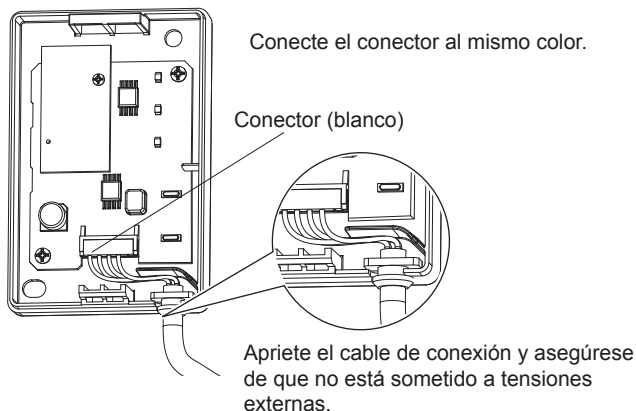

- 4** Vuelva a colocar la carcasa del adaptador en su posición original.

■ BRP069A41

Encaje la parte superior de la carcasa superior en la pinza de la parte superior de la carcasa inferior y presione para cerrar la carcasa.

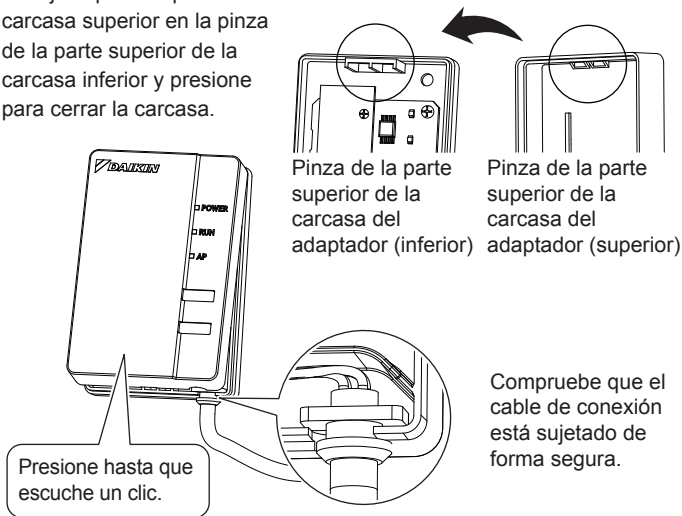

- 5** Inserción del adaptador de conexión de LAN inalámbrica en la unidad interior.

■ BRP069A41

Sujete la carcasa del adaptador con los dedos, vuelva a insertarla en la unidad interior y cierre la puerta. (Vea la imagen en la página siguiente)

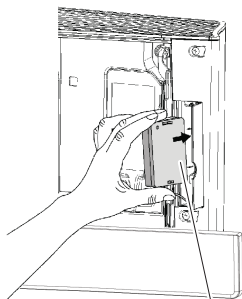

Carcasa del adaptador



Cierre

⚠ PRECAUCIÓN

Cierre esta puerta antes de utilizar la unidad. Al encender la unidad, los paneles se abrirán. Si la puerta no está cerrada, el panel impactará con la puerta y pueden producirse daños.

6 Comprobación funcional

■ BRP069A41

Encienda la alimentación y espere hasta que se complete la inicialización (el panel inferior está en la posición CERRADA).

Abra la puerta, retire el adaptador WLAN y compruebe si el indicador [POWER] del producto se ilumina. Después de la comprobación, vuelva a colocar el adaptador WLAN en la unidad y cierre la puerta.

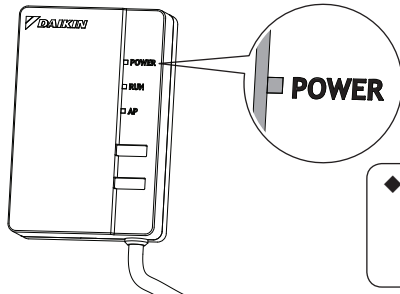

◆ Al encender la alimentación, coloque siempre la carcasa del adaptador (superior).

El cliente debe disponer de los siguientes componentes.

- Smartphone o tableta
(Sistemas operativos compatibles: Android 2.3.3 o superior;
iOS 5.0 o superior.)
- Conexión a Internet y dispositivo de comunicación
(Módem/router o dispositivo similar)
- Punto de acceso de LAN inalámbrica
- [Daikin online controller] (gratuito)

Método de instalación de Daikin online controller

Para teléfonos Android

- (1) Abra [Google Play].
- (2) Busque [Daikin online controller].
- (3) Siga las instrucciones en pantalla para realizar la instalación.

Para iPhone

- (1) Abra el [App Store].
- (2) Busque [Daikin online controller].
- (3) Siga las instrucciones en pantalla para realizar la instalación.

Consulte

<http://www.onlinecontroller.daikineurope.com>

para obtener instrucciones detalladas.

Configuración

Apartado de
ajustes de
conexión

- 1** Mantenga pulsado el botón [WPS] del router (punto de acceso de LAN inalámbrica).

- ◆ Consulte el manual de instrucciones del router (punto de acceso de LAN inalámbrica) para obtener más información.

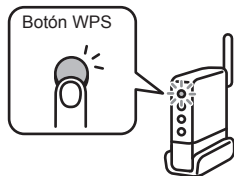

- 2** Mantenga pulsado el botón [SETUP] del producto durante aproximadamente dos segundos.

- ◆ El indicador [RUN] del producto parpadea más rápidamente. Cuando el adaptador WLAN y el router (punto de acceso de LAN inalámbrica) están conectados, se enciende este indicador.

- 3** Conecte el smartphone (o tableta) y el router (punto de acceso de LAN inalámbrica).

- ◆ Consulte el manual de instrucciones del router (punto de acceso de LAN inalámbrica) para obtener más información.

- 4** Toque el [Online controller] instalado.

- ◆ Siga las instrucciones en pantalla para realizar la configuración y utilizar la unidad.

[Nota]

- Si hay una actualización disponible para su adaptador, aparecerá el icono de notificación "i" en la pantalla de resumen de los dispositivos. Toque el icono para actualizar el firmware.

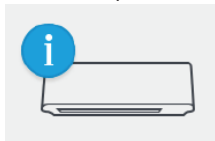

- Si conecta varios sistemas, puede cambiar el nombre del sistema en el menú "More" del sistema.

SSID y KEY

Los valores de [SSID] y [KEY] indicados en el sello del número de serie (B) de los accesorios son necesarios para conectar el aire acondicionado y el smartphone mediante una LAN inalámbrica.

Pegue el sello del número de serie (B) de los accesorios aquí y guárdelo en un lugar seguro.

Datos de configuración Si no es posible establecer las conexiones utilizando solo [WPS], utilice el siguiente método.

- 1 Mantenga pulsado el botón [MODE] en el producto durante aproximadamente dos segundos y espere un máximo de 10 segundos hasta que se encienda el indicador [AP].

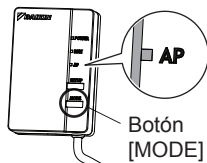

- 2 Conecte directamente el smartphone (tableta) y el adaptador a la LAN inalámbrica sin pasar por el router (punto de acceso de LAN inalámbrica).

◆ Seleccione el SSID (DaikinAP *****) indicado en el sello del número de serie "Wi-Fi" (B) utilizando los ajustes del smartphone o el adaptador de conexión de LAN inalámbrica e introduzca la KEY.

- 3 Toque el [Online controller] instalado.

Configuración

Apartado de
ajustes de
conexión

4 Realice los ajustes de la conexión inalámbrica.

(1) En la pantalla Login, toque [Devices]. (2) En la pantalla Devices, toque [Living Room]. (3) En la pantalla Living Room, toque [More].

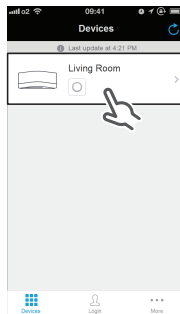
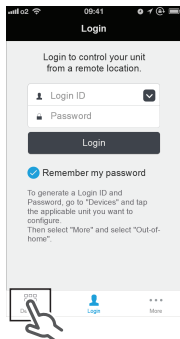

(4) En la pantalla Settings, toque [WLAN Connection].



(5) En la pantalla WLAN Connection, complete los campos Network name y Password y toque [Save].

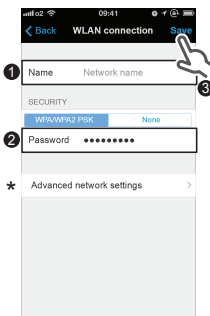

(6) En la pantalla WLAN Connection, toque [Connect] y siga las instrucciones del smartphone.

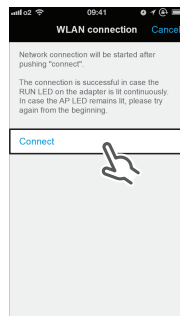

Configuración

Apartado de
ajustes de
conexión

(7) Después de realizar el ajuste anterior y conectar el producto y el router (punto de acceso de LAN inalámbrica), se encenderá el indicador [RUN]. Si parpadea durante un minuto o más, compruebe la alimentación del router (punto de acceso de LAN inalámbrica), el nombre de la red y la contraseña y vuelva a empezar desde el primer paso.

- * Para configurar la conexión WLAN manual, toque [Advanced network setting], desactive la dirección IP automática, introduzca la información necesaria sobre su router Wi-Fi, toque [Set] y, a continuación, toque [Connect] y siga las instrucciones del smartphone. A continuación, siga a partir del paso (7).

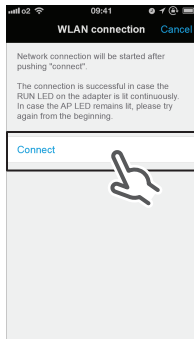
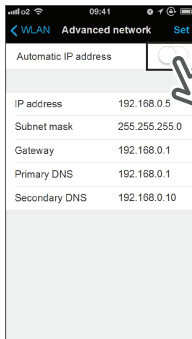

5 Conecte el smartphone (o tableta) y el router (punto de acceso de LAN inalámbrica).

- ◆ Consulte el manual de instrucciones del router (punto de acceso de LAN inalámbrica) para obtener más información.

Consulte el manual de instrucciones de nuestra página web para obtener más información.

Solución de problemas

La siguiente tabla incluye descripciones breves sobre cómo resolver posibles dudas o problemas al instalar el producto o realizar la configuración de las conexiones. Consulte las preguntas frecuentes en la página de inicio para obtener información detallada.

Si esto ocurre	Explicación y puntos de comprobación
Ninguna de las luces se enciende.	<ul style="list-style-type: none">→ Compruebe la instalación. El producto muestra un comportamiento incorrecto.→ Apague el aire acondicionado y vuelva a encenderlo.
El sistema (aire acondicionado) no aparece en la pantalla de la lista de sistemas.	<ul style="list-style-type: none">→ Compruebe que el equipo esté encendido.→ Compruebe que la luz RUN/AP esté encendida.→ Vuelva a intentar la conexión del adaptador a la red inalámbrica.→ Acerque el router (punto de acceso de LAN inalámbrica) al producto.→ Tal vez esté utilizando un smartphone, un punto de acceso o un router inalámbrico no compatible.→ Asegúrese de que el smartphone o la tableta esté conectado a la misma red LAN inalámbrica que el adaptador WLAN. Consulte los detalles en la página de inicio.
Al intentar establecer una conexión directa con el adaptador (modo [AP]), el adaptador no es visible en la lista de redes Wi-Fi disponibles del teléfono/tableta.	En el modo [AP], vuelva al modo [RUN] y al modo [AP] pulsando el botón [MODE] durante aproximadamente 2 segundos, para cambiar a otro canal Wi-Fi. Repita la operación si es necesario.

DAIKIN INDUSTRIES CZECH REPUBLIC s.r.o.

U Nové Hospody 1/1155, 301 00 Plzeň Skvrňany, Czech Republic

DAIKIN EUROPE N.V.

Zandvoordestraat 300, B-8400 Oostende, Belgium

CE 1383

4P359542-1H 2014.07